

УДК 7.01
ББК 87.8

DOI: 10.30628/1994-9529-2019-15.1-11-29
received 31.05.2018, accepted 22.03.2019

СЕРГЕЙ ЮРЬЕВИЧ ШТЕЙН

Российский государственный
гуманитарный университет,
Институт кино и телевидения (ГИТР)
Москва, Россия
ORCID: 0000-0002-4419-1369
e-mail: sergey@schtein.ru

ДИСЦИПЛИНАРНОЕ И ДИСКУРСИВНОЕ ЗНАНИЕ В ОТНОШЕНИИ ЭКРАННЫХ И ЗРЕЛИЩНЫХ ФОРМ ИСКУССТВА: ПРОБЛЕМА ДЕМАРКАЦИИ

Аннотация. Разделение знания на дисциплинарное и дискурсивное оказывается возможным, если сама деятельность по продуцированию знания рассматривается как разворачивающаяся в принципиально разных познавательных ситуациях, обуславливающих специфику этого знания. Выделяется два основных аспекта, по которым может быть проведено разделение знания на дисциплинарное и дискурсивное. Первый аспект — это принципиальная первичная функция, которую реализует знание. Для дисциплинарного знания — это заместительная, частично заместительная или, в крайнем случае, условно заместительная функция в отношении познаваемого. Для дискурсивного — любая внутри того дискурсивного единства, в условиях которого продуцировалось знание. Второй аспект — это мера социальной ответственности, которую готов нести индивид или коллективный субъект за то знание, которое определяется им в качестве заместительного в отношении познаваемого. За дисциплинарное знание такую ответственность несет

сообщество исследователей, образующих дисциплинарное единство. За дискурсивное знание в рассматриваемом значении ответственности никто не несет, так как оно изначально и не предполагает того, что на него может возлагаться заместительная функция.

В то же время разделение гуманитарного знания на дисциплинарное и дискурсивное является затруднительным, так как дисциплинарное знание, за невозможностью формирования полноценного парадигмально-го знания — единственно возможного в актуальный момент времени знания, в условиях гуманитарной науки, лишь весьма условно отделяется от знания дискурсивного. Условие проведения такого разделения связано с формированием ситуации перехода от натуралистического к деятельностному подходу к познанию, когда познаваемым определяется не нечто конкретное, а сама познавательная деятельность в отношении этого нечто конкретного. В итоге такое разделение позволяет не только принципиально менять характер формируемого знания в отношении предмета исследования с концептуального на полноценное теоретическое, но и трансформировать сам принцип функционирования дисциплинарной предметности, в условиях которой продуцируется это знание — будь то искусствоведение, культурология или философия.

Основываясь на данном методологическом инструментарии обосновывается принципиальная возможность проведения демаркации между дисциплинарным и дискурсивным знанием в отношении экранных и зрелищных форм искусства, а также поэтапно конструируется на самом общем масштабе рассмотрения онтологическая схема предметной области для дисциплинарной предметности, познаваемым для которой являются, как сами эти формы, так и дискурсивная познавательная активность в их отношении.

Ключевые слова: методология искусствоведения, теория искусства, наука об искусстве, науковедение, экранные искусства, зрелищные искусства, дисциплинарное знание, дискурсивное знание, деятельностный подход, онтологизация

SERGEY Y. SCHTEIN

Russian State University for the Humanities,

GITR Film & Television school

Moscow, Russia;

ORCID: 0000-0002-4419-1369

e-mail: sergey@schtein.ru

DISCIPLINARY AND DISCURSIVE KNOWLEDGE REGARDING SCREEN AND SPECTACULAR FORMS OF ART: THE PROBLEM OF DEMARCATION

Annotation. The separation of knowledge into the disciplinary and discursive becomes possible when the activity of the production of knowledge itself is examined as unfolding in essentially different cognitive situations which determine the specific features of this knowledge. There are two main aspects into which knowledge may be divided into the disciplinary and the discursive. The first aspect is the essential primary function, which is implemented by knowledge. For disciplinary knowledge it presents the substitutionary, partially substitutionary or, as a last resort, conditionally substitutionary function concerning the cognizable. For the discursive it presents any type in that discursive unity in the conditions of which knowledge was produced. The second aspect is the measure of social responsibility which the individual or the collective subject is ready to bear for the knowledge that is defined by him as substitutionary in regard to the cognizable. The community of researchers who form disciplinary unity bear such responsibility for disciplinary knowledge. There is nobody who bears responsibility for discursive knowledge in the examined sense, since it initially does not suppose that substitutionary function may be entrusted to them.

At the same time, the division of humanitarian knowledge into the disciplinary and the discursive presents itself as difficult, since disciplinary knowledge, due to the impossibility of forming full-fledged paradigm-related

knowledge—the only possible knowledge at the actual moment of time in the conditions of humanitarian science,—is the sole one conditionally separated from discursive knowledge. The condition of forming such a separation is connected with the formation of the situation of transition from the naturalistic to the activity-related approach to cognition, when the cognizable is determined not as something concrete, but as cognitive activity in relation to this certain concrete element. As a result, such kind of separation makes it possible not only essentially to change the nature of the generated knowledge concerning the subject of research from the conceptual to the full-fledged theoretical variety, but also to transform the principle of the functioning of disciplinary objectivity in the conditions of which this knowledge is produced, whether it be art studies, culturology or philosophy.

On the basis of this methodological instrument range, the essential possibility of demarcation between disciplinary and discursive knowledge in regards to the screen and the spectacular forms of art is substantiated, and the ontological scheme of the subject area for the disciplinary objectivity is constructed step by step on the most general scale of consideration, for which both of these forms and the discursive cognitive activity in their relation become cognizable.

Keywords: methodology of art studies, art theory, the science of art, science studies, screen arts, spectacular arts, disciplinary knowledge, discursive knowledge, activity approach, ontologization

Можно как угодно относиться к существующей дисциплинарной структуре науки и к науке вообще — ставить под сомнение дисциплинарность как принцип организации знания, или даже саму возможность разделения знания на научное и ненаучное, что, впрочем, характеризует не столько реальное положение дел в системе человеческого знания, сколько крайне субъективный характер такого рода высказываний, но на стоящий момент нет иной организационной структуры, которая могла бы взять на себя социальную ответственность за заместительный характер знания в отношении познаваемого. Все же конструктивные попытки преодоления дисциплинарности — например, идеи трансдисциплинарности пока еще

являются весьма утопичными¹. В то же время есть мнение, что «после постмодернистского «натиска» культурных исследований ныне, во втором десятилетии XXI в., уже можно смело говорить о своеобразном ренессансе дисциплинарного принципа» [5, с. 13].

Таким образом, принимая дисциплинарный принцип организации научного знания как непроблематизируемое должное, чтобы иметь возможность устанавливать конкретную дисциплинарную идентичность — проводить демаркацию между знанием научным (дисциплинарным) и ненаучным (дискурсивным), между знаниями, соответствующими смежным дисциплинам, необходимо сфокусироваться на той методологии, которая обслуживает сам этот принцип.

В ситуации отсутствия или же не применения в гуманитарной науке, и в искусствоведении как ее сегменте, такого методологического инструментария, с использованием которого можно было бы преодолеть принципиальную вариативность знания в отношении одного и того же (что, впрочем, по Т. Куну характеризует не только специфику гуманитарного знания, но и допарадигмальный этап в развитии полноценной науки, которая для самого Т. Куна синонимична с естественной наукой [6, с. 34–48]), оказывается невозможным не только решение проблемы демаркации дисциплинарного и дискурсивного знания в отношении одного и того же, но и сама постановка такой проблемы. Поэтому для конструктивной работы с предметом настоящей работы — границей между дисциплинарным

¹Так как нет единой программы трансдисциплинарности, то чтобы не выделять какое-то одно из частных направлений, укажем на работы, в которых сама дисциплинарность оказывается в исследовательском фокусе и представляется в том или ином ракурсе: во-первых,—на статью E. Cohen и S. Lloyd [1], в которой авторы описывают логику эволюционного перехода дисциплин от своего исходного — дисциплинарного положения к трансдисциплинарному качеству, во-вторых,—на работу Е.Н. Князевой [2], в которой автор проводит демаркацию между дисциплинарностью и такими формами организации научного знания как междисциплинарность и полидисциплинарность, в третьих,—на исследование И.В. Черниковой [3], где мы находим рассмотрение трансдисциплинарности в контексте концепта «знание» (что является чрезвычайно важным для настоящего исследования), и, наконец,—на коллективную монографию под редакцией В. Бажанова и Р.В. Шольца [4], в которые собраны работы как отечественных, так и зарубежных исследователей, посвященные максимально широко спектру вопросов, связанных с феноменом трансдисциплинарности.

и дискурсивным знанием в отношении экранных и зрелищных форм искусства, во-первых, необходимо описать принципы, лежащие в основе самой возможности деления знания на дисциплинарное и дискурсивное, а, во-вторых, определить тот методологический инструментарий, который был бы адекватен для проведения такой границы в условиях гуманитарной науки, что, собственно, и позволит реализовать цель данного исследования — проведение демаркации между дисциплинарным и дискурсивным знанием в отношении экранных и зрелищных форм искусства.

1. ЗНАНИЕ: ДИСЦИПЛИНАРНОЕ И ДИСКУРСИВНОЕ

Несмотря на то, что знание — это всегда модель познаваемого (ведь в противном случае встает вопрос, а знание ли это?), ключевым для любого знания является установление отношения между ним и познаваемым, определяемое как соответствие, частичное соответствие или, в крайнем случае, условное соответствие. Собственно, только после установления такого отношения можно говорить о какой-то информации именно как о знании.

В условиях индивидуальной познавательной ситуации, можно довольствоваться тем, что непосредственно нами самими в актуальный момент какая-то информация принимается за знание в отношении чего-то конкретного — ведь даже, если это с какой-то другой точки зрения и не так, то здесь и сейчас для нас это является функциональным и удовлетворительным (в противном случае имеющаяся информация не была бы принята за знания, возникла бы ее проблематизация и поиск иной информации, которая могла бы оказаться знанием).

В условиях додисциплинарной коллективной познавательной ситуации, когда субъекты, реализующие познавательную активность в отношении одного и того же, не связаны такими единичными познавательными установками, которым нельзя не следовать, а также общей целью, заключающейся в создании единого и непроти-

воречивого знания в отношении познаваемого, но исключительно общностью фокуса интереса, на который направляется познавательная активность, во-первых, оказывается вообще необязательным установление определенного отношения между знанием и соответствующим ему познаваемым — знание трансформируется в представление (хотя в определенных случаях и выдаваемое за знание), а, во-вторых, первичная функция того, что условно можно назвать «знанием» оказывается вовсе не заместительной в отношении познаваемого, а — любая внутри той общности, в условиях которой была реализована познавательная деятельность, в том числе и в той же самой, в отношении которой и разворачивалась познавательная активность. Именно такое знание и может быть охарактеризовано как дискурсивное — принципиально вариативное в отношении познаваемого и связанное не только с условностями конкретных познавательных условий, а с совокупностью многообразных опосредованных факторов.

Дисциплинарная познавательная ситуация формируется в качестве своеобразной институциональной модели оптимальной познавательной ситуации, преодолевающей недостатки индивидуальной и не нормируемой или не эффективно нормируемой коллективной познавательной активности. Поэтому для данной ситуации основным является главенство функции получаемого знания — заместительной (частично заместительной или, в крайнем случае, условно заместительной) в отношении познаваемого, на которую работает однозначная цель — создание целостного и непротиворечивого знания в отношении познаваемого, за которую несет социальную ответственность научное сообщество. Для достижения данной цели оказывается необходим единообразный *познавательный принцип*, который мог бы быть положен в основу любой познавательной деятельности безотносительно специфики познаваемого, а также такое *средство выражения знания*, которое не было бы зависимым от условностей естественного языка. Однако в самом общем масштабе — для всей данности, доступной для познания, ни того, ни

другого пока не обнаруживается, и познаваемое становится условно разделенным на две части, каждой из которых соответствует своя наука: *естественная*, для дисциплин входящих в которую удовлетворяющим оказывается опытный принцип получения знания и возможность его верификации в любом месте и в любое время, а средством выражения полученного знания — основанный на математике формально-логический «язык», и так называемая *гуманитарная наука*, для которой не находится ни единого познавательного принципа, ни альтернативного естественному языку средства для выражения знания, вследствие чего с точки зрения естественной науки гуманитарная наука и образующие ее дисциплины оказываются не научными, а формируемое в их условиях знание — все тем же дискурсивным, то есть по сути и не дисциплинарным.

Однако, если с утверждением о дискурсивном характере знания в условиях гуманитарной науки нельзя не согласиться, то вовсе говорить об отсутствии в том же самом знании дисциплинарного начала тоже нельзя: при наличии реальных академических институций, связанных с гуманитарной наукой, таких как университеты, ученые степени, учебники, реализующих социальную функцию науки, это знание должно каким-то образом соответствовать хотя бы самым общим представлениям о главном для дисциплинарной познавательной ситуации — заместительной функции знания. И оно соответствует — при условии включения в специфический дисциплинарный дискурс — разговор внутри него оказывается просто-напросто невозможным, если не принимаются в качестве данности все имеющиеся его условности, включая и то, что что-то должно восприниматься за искомое заместительное знание в отношении конкретного познаваемого, хотя с любой иной точки зрения оно таковым не является.

В то же время есть еще нечто важное, что влияет на дисциплинарный или дискурсивный характер получаемого знания в условиях дисциплинарной познавательной ситуации.

«В любой коллективной познавательной ситуации, в которой границы «фокуса интереса» всегда так или иначе устойчивы (что,

собственно, данную общность, как правило, и объединяет), в качестве познаваемого определяется *предметная область* — условно выделяемая часть объектной области, характеризующая конкретный фокус взгляда познающего на нее. Так как *объектная область* — это независимая от человека объективная данность, доступная для познания в результате ее непосредственного восприятия субъектом (или иначе — совокупность того, в отношении чего может реализовываться познавательная активность с использованием непосредственного восприятия), то практически всегда возникает несоответствие между этими двумя областями: в связи с тем, что само выделение предметной области является человекозависимым, то в ней непосредственно объектной области соответствует лишь какая-то часть (*реальная часть предметной области*), а все остальное оказывается тем, что возникает в результате реализации познавательного отношения к этой части, принимаемое в качестве реального (*фантомная часть предметной области*). Таким образом, дискурсивный характер знания в том числе обуславливается и масштабом отношения реальной к фантомной части предметной области — чем более фантомная часть, тем более дискурсивный характер приобретает знание, формируемое в отношении к данной предметной области» [7, с. 8].

Фантомная часть любой естественнонаучной дисциплинарной предметности весьма незначительна (но она есть!) и соответствует тому, что принято называть «передним краем науки» — тем, в отношении чего может реализовываться дисциплинарная познавательная активность, но получаемое знание о чем автоматически не попадает в общую знаниевую сетку данной дисциплинарной предметности, так как оно является всего лишь одним из возможных, то есть, по отношению к имеющемуся заместительному дисциплинарному знанию — концептуальным, или иначе — дискурсивным знанием. В гуманитарных же дисциплинах фантомная часть предметной области является доминирующей над реальной частью: в ее отношении не только реализуется активная познавательная дея-

тельность, а получаемое знание о ней включается в общую знаниевую сетку, но и знание о фантомной части зачастую определенным образом трансформирует исследовательский фокус в отношении реальной части предметной области.

2. ДЕЯТЕЛЬНОСТНЫЙ ПОДХОД К ПОЗНАНИЮ

Единственным на настоящий момент действенным инструментом, с помощью которого оказывается возможным преодолеть дискурсивность гуманитарного знания является переход от натуралистического к деятельностному подходу к познанию.

Натуралистический подход к познанию обусловлен тем, что в качестве исходной познавательной установки принимается противопоставление субъекта и объекта, а все то, что оказывается «между» ними — занимаемая субъектом предметоформирующая позиция, используемые в процессе познавательной активности средства, подходы и методы, принимаются в качестве данности, в лучшем случае — проблематизируемой на рефлексивном этапе для оптимизации последующих циклов реализации познавательной активности. При этом натуралистический подход к познанию является основным подходом, используемым для формирования дисциплинарного знания как в гуманитарной, так и в естественной науке.

Деятельностный подход к познанию заключается в том, что в качестве познаваемого определяется сама познавательная деятельность, которая ведется или самим исследователем или кем-либо в отношении исходного познаваемого в условиях натуралистического подхода к познанию, включая механизм собственной познавательной активности (см., например: [8, с. 145–154; 9, с. 56–86; 10, с. 618–642]). Это позволяет преодолевать те исходные условности, которые лежат в основе самой природы познавательной деятельности человека, так как получаемое знание при деятельностном подходе к познанию — это не знание о познаваемом (как при натуралистическом подходе к познанию), а знание о той познавательной деятельности,

которая была реализована в отношении познаваемого, то есть о том, что принципиально познаваемо.

В ситуации вариативности познавательной активности в отношении одного и того же познаваемого (с чем мы и сталкиваемся в гуманитарных дисциплинах и в искусствоведении в частности), продуктом деятельностного подхода к познанию, используемому для работы с данным материалом, будет совокупность частных представлений в отношении познаваемого, которые, будучи распредмечены — определенным образом разобраны на составные компоненты познавательной деятельности, окажутся спозиционированы как по отношению к самому познаваемому, так и по отношению друг к другу. Причем при необходимости можно иметь дело не только с имеющимися знаниевыми представлениями, но, зная механизмы дискурсивных подходов, с их сконструированными моделями — таким образом, раскрывая всю возможную вариативность реальных и потенциальных интерпретаций конкретного познаваемого.

Необходимым инструментом для полноценного использования деятельностного подхода к познанию является метод онтологизации (см., например: [11, с. 168–170; 12, с. 167–174]), который оказывается необходим для моделирования онтологической схемы того, что является познаваемым в условиях натуралистического подхода к познанию, интерпретацией чего и оказывается дискурсивное знание. «Онтологическая схема — это независимая от языковой условности логическая конструкция, содержащаяся в продукте познавательной активности в отношении конкретного познаваемого и являющаяся его исходным минимальным определением, задающим уникальность данного познаваемого от чего-либо иного. <...> В условиях натуралистического подхода к познанию, вопрос о механизмах формирования онтологической схемы познаваемого <...> не стоит — познаваемое воспринимается как определенная данность, которая противопоставляется познающему субъекту» [7, с. 11]. Таким образом, в деятельностном подходе к познанию место того познаваемого, по отношению к которому позиционируется дис-

курсивное знание, занимает его онтологическая схема, которая или выделяется из имеющегося дискурсивного знания, или же (при условии, что познаваемым является деятельность или тот или иной ее компонент), моделируется самим исследователем-деятельностником. Так как исходным познаваемым в гуманитарных дисциплинах является то, что так или иначе связано с человеком, а, значит, именно то, что может быть представлено как деятельность или тот или иной ее компонент, то при использовании деятельностного подхода к познанию, исходя из специфики каждого конкретного случая, мы можем реализовывать оба эти способа формирования онтологической схемы исходного познаваемого.

3. ДЕМАРКАЦИЯ ДИСЦИПЛИНАРНОГО И ДИСКУРСИВНОГО ЗНАНИЯ В ОТНОШЕНИИ ЭКРАННЫХ И ЗРЕЛИЩНЫХ ФОРМ ИСКУССТВА

Применяя описанный методологический инструментарий к ситуации наличия совокупности знания в отношении экранных и зрелищных форм искусства — знания, которое может формально находиться в самых разных дисциплинарных предметностях гуманитарной науки (в искусствоведении, социологии, культурологии, психологии, философии), казалось бы, что исходная проблема уже решена: находясь в стороне от имеющейся исследовательской активности, реализуемой в отношении условно общего предмета под названием «экранные и зрелищные формы искусства», совокупность знаний о котором и образует дискурсивное знание о нем, все это — и сам предмет, и познавательную деятельность в его отношении, и ее продукты, мы делаем тем, что является уже нашим познаваемым, включая и механизм нашей собственной познавательной активности, знание о чем и будет тем, преодолевающим вариативность, дисциплинарным знанием (схема 1, см. стр. 22). И, по сути, это так и есть. Но этого явно недостаточно, и кое-что требует конкретизации и важных уточнений.



Схема 1.

Так как никаких экранных и зрелищных форм искусства самих по себе вне определенной исследовательской рефлексии просто-напросто нет, то нам необходимо представить их как-то иначе. А конкретно — через ряд исходных видов деятельности. Сделать это не сложно. Дефиниция «экранные и зрелищные формы искусства» раскладывается как минимум на три компонента: деятельность один (Д-1) — включающую в себя различные виды деятельности, связанные с созданием экранных и зрелищных форм, деятельность два (Д-2) — в которой продукты деятельности один так или иначе функционируют (если этого не указать, то окажется, что деятельность один бессмысленна — продукт деятельности всегда функционально используется в какой-то другой деятельности, а эта функция зачастую обуславливает и сам характер этого продукта), а также деятельности три (Д-3) — в которой продукт деятельности один является исходным материалом для его маркирования термином «искусство» (возможно вариативным замещающим его термином), или же координирования по отношению к иным объектам, уже маркированным таким же образом. И вот в отношении этой полученной системы-де-

тельности и реализуется та познавательная активность, продукты которой составляют дискурсивное знание об экранных и зрелищных формах искусства (схема 2).

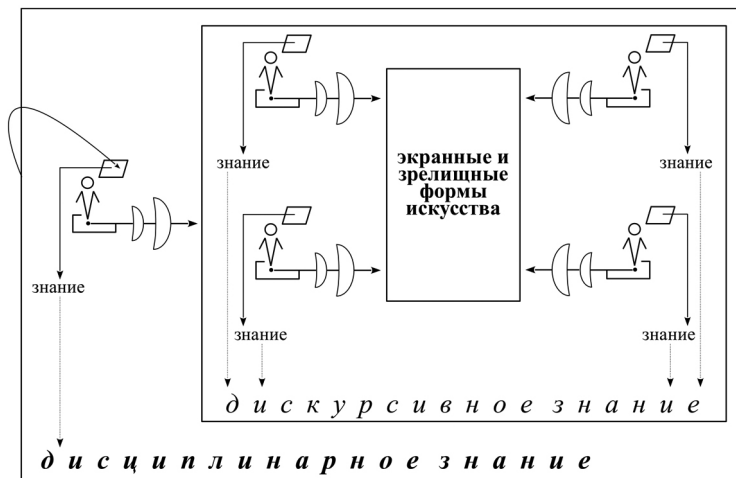

Схема 2.

К полученному построению можно сделать несколько важных дополнений.

Первое связано с тем, что так как не исключен вариант того, что маркирование термином «искусство» или же координирования по отношению к иным объектам, уже маркированным таким же образом, может происходить в той познавательной активности, продукты которой составляют дискурсивное знание об экранных и зрелищных формах искусства, то по крайней мере какая-то часть ее допустимо может быть совмещена с деятельностью три (схема 3, см. стр. 24).

Второе дополнение обусловлено, во-первых, необходимостью разделения деятельности один на два принципиально разных вида деятельности – связанного с созданием экранных форм (Д-1.1) и связанного с созданием зрелищных форм (Д-1.2), ведь не все экранные формы зрелищные, равно как и не все зрелищные формы экранные, а, во-вторых, указанием на то, что продукты этих разделенных видов деятельности могут быть функциональны не в одной, а по крайней

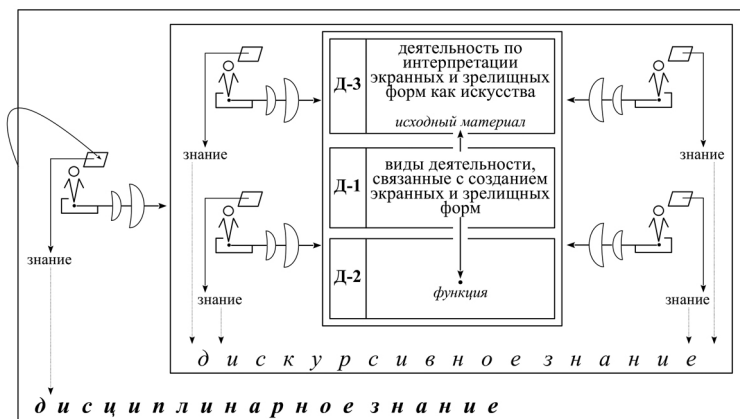

Схема 3.

мере в трех принципиально разных видах деятельности — соответствующих для каждого из этих видов деятельности (Д-2.1, Д-2.3), а также потенциально общей (Д-2.2) (схема 4).

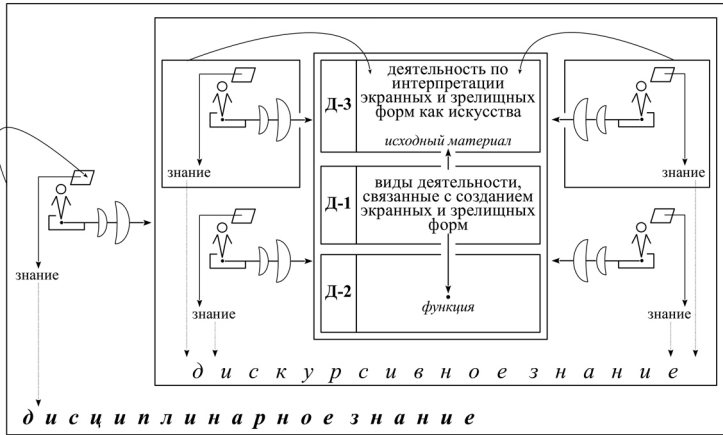

Схема 4.

Центральная часть полученного построения (связанная с тем, в отношении чего реализуется познавательная активность, продуктом

которой оказывается дискурсивное знание) может быть определена в качестве самой общей онтологической схемы предметной области с условным названием «экранные и зрелищные формы искусства». По идее вся разнохарактерная познавательная активность в отношении экранных и зрелищных искусств, в результате распределения продуцируемого в их условиях знания, может быть спозиционирована по отношению к данной схеме — к тому или иному ее компоненту или же ко всем компонентам в целом, что будет характеризовать масштаб рассмотрения данного предмета, а также соотнесена между собой по специфике занимаемых предметоформирующих позиций, используемых средств, подходов и методов, в результате чего могут быть получены условные группы магистральных дискурсивных подходов к изучению данного предмета, образующих по терминологии И. Лакотаса своеобразные «твердые ядра» исследовательских программ [13, с. 323–325], вокруг которых и возникают дискурсивные единства, которые в отсутствии иного знания и образуют то разнообразие «противоборствующих школ и школок» [6, с. 37], наличие которых и характеризует допарадигмальный этап в развитии науки.

Любое же знание в отношении того, что оказывается познаваемым с точки зрения деятельностного подхода к познанию, по сравнению с дискурсивным знанием, находящимся в структуре самого этого познаваемого, может быть определено в качестве дисциплинарного. В случае же построения целостного знания в отношении данного познаваемого с использованием деятельностного подхода к познанию, можно утверждать о возникновении полноценного парадигмального знания, ничем не отличающегося от парадигмального знания естественнонаучных дисциплин.

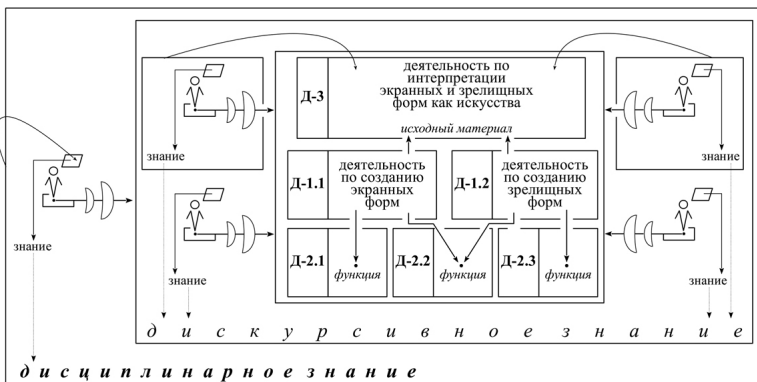
ЛИТЕРАТУРА

1. Cohen E., Lloyd S. Disciplinary evolution and the rise of the transdiscipline // *Informing Science: The International Journal of an Emerging Transdiscipline*. 2004. № 17. Pp. 189–215.

2. Князева Е.Н. Трансдисциплинарные стратегии исследований // Вестник Томского государственного педагогического университета. 2011. Вып. 10 (112). С. 193–201.

3. Черникова И.В. Трансдисциплинарные методологии и технологии современной науки // Вопросы философии. 2015. №4. С. 26–35.

4. Трансдисциплинарность в философии и науке: подходы, проблемы, перспективы / под ред. В. Бажанова, Р.В. Шольца. М.: Навигатор, 2015. 563 с.

5. Дмитриев А.Н. Дисциплинарные порядки в гуманитарных и социальных науках // Науки о человеке: история дисциплин: коллект. моногр. М.: НИУ ВШЭ, 2015. С. 7–38.

6. Кун Т. Структура научных революций. М.: АСТ: Ермак, 2003. 365 с.

7. Штейн С.Ю. Средство выражения теории искусства // Артикульт. 2018. № 29 (1). С. 6–19. DOI: 10.28995/2227-6165-2018-1-6-19

8. Щедровицкий Г.П. Методологический смысл оппозиции натуралистического и системодейательностного подходов // Щедровицкий Г.П. Избранные труды. М.: Школа культурной политики, 1995. С. 143–154.

9. Юдин Э.Г. Методология науки. Системность. Деятельность. М.: Эдиториал УРСС, 1997. 444 с.

10. Степин В.С. Философия и методология науки. М.: Академический проект: Альма Матер, 2015. 716 с.

11. Щедровицкий Г.П. Проблемы методологии системного исследования // Щедровицкий Г.П. Избранные труды. М.: Школа культурной политики, 1995. С.155–196.

12. Щедровицкий Г.П. Заметки об эпистемологических структурах, онтологизации, объективации, реализации // Вопросы методологии. 1996. №3–4 (23–24). С. 165–176.

13. Лакатос И. Фальсификация и методология научно-исследовательских программ // Кун Т. Структура научных революций. Москва: АСТ, 2003. С. 269–453.

REFERENCES

1. Cohen E., Lloyd S. Disciplinary evolution and the rise of the transdiscipline. *Informing Science: The International Journal of an Emerging Transdiscipline*. 2004. № 17. pp. 189–215.

2. Knyazeva E.N. Transdistsiplinarnye strategii issledovaniy [The Transdisciplinary Strategies of Research] // *Vestnik Tomskogo gosudarstvennogo pedagogicheskogo universiteta* [Bulletin of the Tomsk State Pedagogical University]. 2011. Issue 10 (112). pp. 193–201.

3. Chernikova I.V. Transdistsiplinarnye metodologii i tekhnologii sovremennoy nauki [The Transdisciplinary Methodologies and Technologies of Contemporary Scholarship] // Voprosy filosofii [Questions of Philosophy]. 2015. No. 4. pp. 26–35.
4. Transdistsiplinarnost' v filosofii i nauke: podhody, problemy, perspektivy [The Transdisciplinary Path in Philosophy and Science: Approaches, Issues, Perspectives] / Edited by V. Bazhanov and R.V. Sholts. Moscow: Navigator, 2015. 563 p.
5. Dmitriev A.N. Disciplinarnye poryadki v gumanitarnykh i social'nykh naukakh. Nauki o cheloveke: istoriya disciplin: kollekt. monogr. [Disciplinary Orders in Humanitarian and Social Disciplines. The Science of Man: A History of Disciplines: Collected Monograph] Moscow: NIU VSHEH, 2015. pp. 7–38.
6. Kuhn T. Struktura nauchnykh revolyutsiy [The Structure of Scientific Revolutions]. M.: AST, 2003. 365 p.
7. Shtein S.Y. Sredstvo vyrazheniya teorii iskusstva [Means of expression of the theory of art]. Articult. 2018. No.29 (1). pp. 6–19. DOI: 10.28995/2227-6165-2018-1-6-19
8. Shchedrovitsky G.P. Metodologicheskyy smysl oppozitsii naturalisticheskogo i sistemodeyatel'nostnogo podhodov [The methodological meaning of the opposition of the naturalistic and the activity-system approaches]. Shchedrovitsky G.P. Izbrannyye trudy [Selected works]. M.: Shk. kul't. polit., 1995. pp. 143–154.
9. Yudin J.G. Metodologiya nauki. Sistemnost'. Deyatel'nost' [Methodology of science. Systematic. Activities]. Moscow: Editorial URSS, 1997. 444 p.
10. Styopin V.S. Filosofiya i metodologiya nauki [Philosophy and methodology of science]. Moscow: Akademicheskyy proekt: Al'ma Mater, 2015. 716 p.
11. Shchedrovitsky G.P. Problemy metodologii sistemnogo issledovaniya [Methodological issues of systematic research]. Shchedrovitsky G.P. Izbrannyye trudy [Selected works]. M.: Shk. kul't. polit., 1995. pp. 155–196.
12. Shchedrovitsky G.P. Zametki ob epistemologicheskikh strukturakh, ontologizatsii, obyektivatsii, realizatsii [Notes on epistemological structures, ontologization, objectification, realization]. Voprosy metodologii [Questions of Methodology]. 1996. No. 3–4 (23–24). pp. 165–176.
13. Lakatos I. Fal'sifikatsiya i metodologiya nauchno-issledovatel'skikh programm [Falsification and methodology of scholarly research programmes]. Kuhn T. Struktura nauchnykh revolyutsiy [The Structure of Scholarly Revolutions]. Moscow: AST, 2003. pp. 269–453.

СВЕДЕНИЯ ОБ АВТОРЕ

СЕРГЕЙ ЮРЬЕВИЧ ШТЕЙН,
кандидат искусствоведения,
доцент кафедры кино и современного искусства,
Российский государственный гуманитарный университет,
125993, Москва, Миусская площадь, 6
заведующий кафедрой режиссуры кино,
телевидения и мультимедиа
Института кино и телевидения (ГИТР)
123007, Москва, Хорошевское шоссе, д. 32а,
ORCID: 0000-0002-4419-1369
e-mail: sergey@schtein.ru

ABOUT THE AUTHOR

SERGEY Y. SCHTEIN,
PhD in Art Studies,
Assistant Professor, Chair of the Cinema
and Contemporary Art Studies,
Russian State University for the Humanities
6 Miusskaya sq., Moscow, 125993
Head of the Department of Film,
Television and Multimedia Directing,
GITR Film & Television school
32a, Horoshevskoe sh., Moscow, 123007,
ORCID: 0000-0002-4419-1369
e-mail: sergey@schtein.ru